



## **TRANSPALETA DE PANTÓGRAFO ELÉCTRICA 1000Kg**

<b>Referencias</b>	<b>Fecha de revisión</b>
MSA0120	10.01.2008

## 1. DESCRIPCIÓN

La transpaleta con pantógrafo de elevación eléctrica se distingue por su gran versatilidad en su uso. Puede usarse como una transpaleta convencional y, al mismo tiempo, como un sistema de elevación para mejorar los procesos de manipulación de la carga.

El sistema de elevación se realiza mediante una bomba hidráulica, accionada por un motor eléctrico, de simple efecto equipada con una válvula de sobrecarga. Es compatible también con la elevación manual mediante timón. El descenso se realiza mediante palanca al liberar la válvula del grupo hidráulico, con lo que se consigue un descenso uniforme.

La transpaleta se puede mover con carga hasta una altura de 400mm; posteriormente, los rodillos delanteros se elevan y la transpaleta queda fijada al suelo por el apoyo del pantógrafo.

## 2. INSTRUCCIONES DE SEGURIDAD

- El operario debe leer y entender el manual y todas las señales de advertencia de la transpaleta antes de empezar a usarlo.
- No usar la transpaleta sin previamente tener los conocimientos adecuados.
- Revisar e inspeccionar la elevación de las horquillas antes de usar la transpaleta. Poner especial atención a las ruedas y al timón.
- No usar la transpaleta en superficies inclinadas o que no sean firmes y lisas.
- Cuando las horquillas estén subiendo o bajando, no permitir que ninguna persona se sitúe bajo ellas, pase entre ellas o se suba a ellas.
- Cuando la carga sea elevada o transportada es recomendable que no haya ninguna persona a menos de 600mm de la transpaleta.
- No sobrepasar la carga máxima especificada en este manual.
- El peso de la carga se debe distribuir entre las dos horquillas. No usar únicamente una horquilla. El centro de gravedad de la carga debe estar en el centro de las dos horquillas.
- Es recomendable el uso de guantes para una mejor protección durante el uso de la transpaleta.
- No dejar nunca la carga desatendida cuando esta esté en posición elevada.
- En caso de no usar la transpaleta mantener las horquillas en la posición más baja.
- En cualquier otra circunstancia el operario deberá tener mucho cuidado a la hora de usar la transpaleta.

### 3. ESPECIFICACIONES TÉCNICAS

Referencia	MSA0120
Capacidad de carga (kg)	1.000
Altura de elevación horquillas (mm)	800
Altura mínima de las horquillas (mm)	85
Dimensiones horquillas (mm)	160x50
Longitud horquillas (mm)	1.170
Anchura total de horquillas (mm)	540
Peso (kg)	125
Rodillos delanteros (∅ x espesor) (mm)	78x60
Rueda timón (∅ x espesor) (mm)	200x50
Batería	12V / 65Ah
Cargador (entrada/salida)	AC220V / DC12V
Máxima intensidad de carga	8A

### 4. INSTRUCCIONES DE USO

- Antes de usar por primera vez la transpaleta reemplazar el tornillo del tanque de aceite por el tornillo de ventilación.
- Las ruedas de dirección se mueven conjuntamente con el timón.
- La elevación eléctrica se activa pulsando el botón rojo situado en el timón.
- La transpaleta viene equipada con dos topes laterales los cuales se posan automáticamente en el suelo cuando la altura de elevación llega aproximadamente a los 400mm. Una vez superada esta cota la transpaleta no se puede trasladar.
- La transpaleta no viene equipada con freno, así que no debe ser usada en suelos que tengan pendiente.
- La carga debe ser transportada lo más cerca del suelo posible, a una velocidad adecuada y de manera uniforme.
- Para descender la cara simplemente presionar la palanca del timón.

### 5. MANTENIMIENTO

- Revisar el nivel de aceite cada seis meses. El aceite puede ser del tipo hidráulico ISO VG32, con viscosidad entre 32cSt a 40°C. El volumen total de aceite recomendado es de unos 3 litros.
- Para conseguir que la transpaleta esté en buenas condiciones es necesario revisarla diariamente.

- Es posible que el aire entre dentro del circuito hidráulico del cilindro de la transpaleta, por lo que puede ocasionar que las acciones de elevación y descenso no funcionen correctamente. Para expulsar el aire, hacer subir y bajar el cilindro más de una vez.
- Vigilar que los terminales y los polos de la batería estén limpios. Cubrirlos con grasa.
- No dejar la batería descargada. Cargarla lo antes posible.
- Evitar que se descargue por completo. Una descarga completa podría dañar la batería. Cargar lo antes posible.

### Carga de la batería

- Se debe cargar la batería tan pronto se detecte que la velocidad de elevación disminuye y/o el indicador/led verde de nivel de carga esté apagado.
- Para cargar la batería retirar la tapa situada en frente del cilindro y conectar el cargador a la transpaleta y a la corriente (220V). La carga se inicia automáticamente y el indicador rojo se encenderá. La carga finalizará cuando de 8 a 10 leds (incluido el rojo estén encendidos).
- El tiempo de carga debe oscilar entre 5 y 6 horas durante las cuales la transpaleta no se puede utilizar. No dejar nunca el cargador más de 24h conectado.
- Cada día: revisar los elementos móviles, funcionamiento de las ruedas, ejes, y topes de elevación.
- Cada mes: engrasar las juntas y ejes.
- Cada 3 meses: revisar que no hayan pérdidas de aceite, que no cuesta llegar a la altura máxima de elevación, revisar la válvula de drenaje, revisar el giro de la transpaleta.
- Cada año: revisar todas las partes de la transpaleta para detectar desgastes y reemplazar las piezas necesarias; cambiar el aceite del depósito del sistema hidráulico.
- El tipo de aceite que debe usarse en el circuito hidráulico de la transpaleta es ISO VG 32.

## 6. TABLA DE RESOLUCION DE PROBLEMAS

Nº	PROBLEMA	CAUSAS	SOLUCION
1	El motor y la bomba hidráulica no funcionan.	<ul style="list-style-type: none"> <li>- Fusible fundido.</li> <li>- Conector mal conectado.</li> <li>- Motor quemado.</li> </ul>	<ul style="list-style-type: none"> <li>- Reponga el fusible.</li> <li>- Conecte bien el conector.</li> <li>- Cambie el motor.</li> </ul>
2	Las horquillas no se elevan a pesar de que el motor funcione correctamente.	<ul style="list-style-type: none"> <li>- La carga es demasiado pesada.</li> <li>- La válvula de descenso no cierra bien o esta obturada por polvo o suciedad.</li> <li>- El circuito eléctrico está desconectado.</li> <li>- El interruptor electromagnético KM está defectuoso.</li> <li>- La bomba hidráulica está averiada</li> </ul>	<ul style="list-style-type: none"> <li>- Reduzca la carga.</li> <li>- Limpie o cambie la válvula.</li> <li>- Revise el cableado.</li> <li>- Cambie el interruptor</li> <li>- Revise la bomba.</li> </ul>
3	La carga no desciende.	<ul style="list-style-type: none"> <li>- Las horquillas o alguna otra pieza está obstruida.</li> <li>- La cadena del timón no está correctamente ajustada.</li> </ul>	<ul style="list-style-type: none"> <li>- Revisar todas las piezas móviles.</li> <li>- Ajustar la tuerca de la cadena.</li> </ul>
4	Una vez elevada la carga la transpaleta desciende sola.	<ul style="list-style-type: none"> <li>- Hay fugas en el circuito hidráulico.</li> <li>- La válvula de descenso no cierra bien o esta obturada por polvo o</li> </ul>	<ul style="list-style-type: none"> <li>- Séllelo.</li> <li>- Limpie o cambie la válvula.</li> </ul>

		suciedad. - La válvula está mal montada.	- Ajuste la válvula.
5	El cilindro pierde aceite.	- Los elementos sellantes están desgastados o dañados.	- Cámbielos.
6	La carga desciende demasiado lentamente.	- La temperatura es demasiado baja.	- Busque un lugar más cálido.
7	Las horquillas no elevan hasta la máxima cota.	- Falta de aceite en el depósito.  - Batería descargada.	- Rellene el depósito con aceite con la transpaleta en la posición más baja. - Cargue la batería.
8	La capacidad de la batería es baja.	- No está cargada lo suficiente. - La batería está defectuosa.	- Cargue la batería. - Cambie la batería.
9	La batería no se carga.	- Fusible dañado. - Cargador dañado.	- Cambie el fusible. - Cambie el cargador.

NOTA: NO INTENTE REPARAR LA TRANSPALETA, SI USTED NO ESTA CAPACITADO O AUTORIZADO PARA HACERLO.

## 7. DIAGRAMA HIDRÁULICO

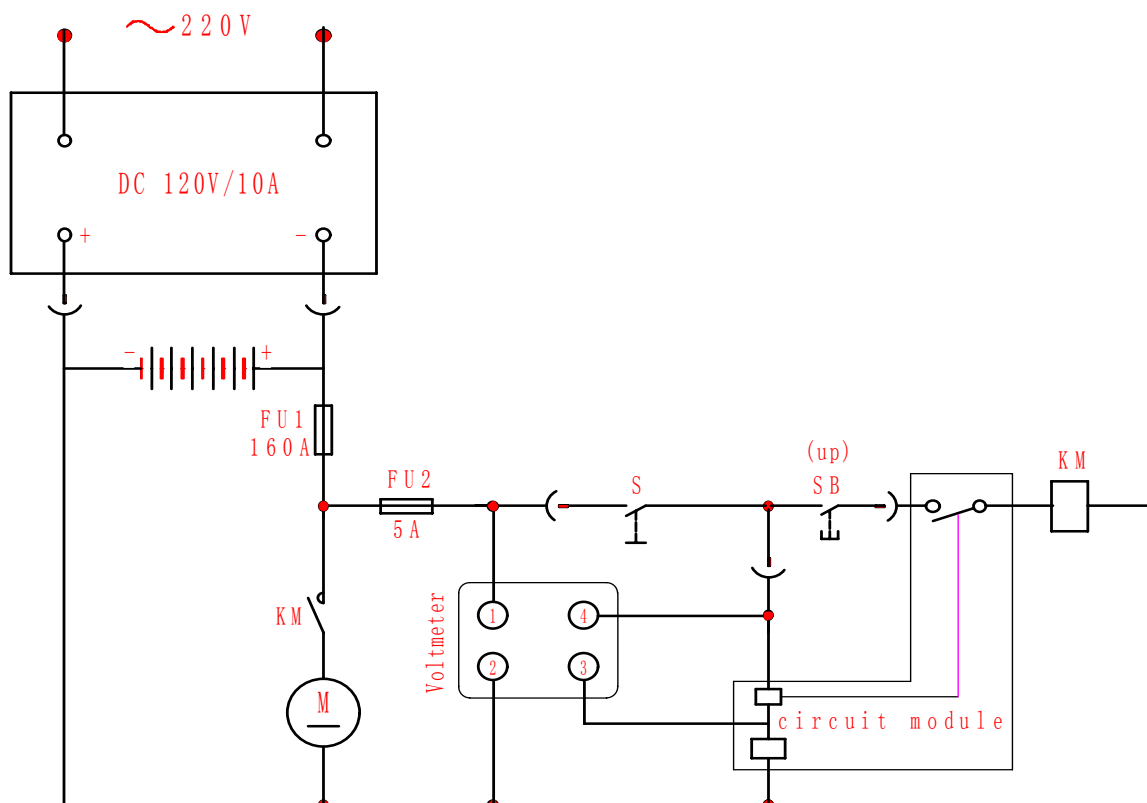

**8. DIAGRAMA ELÉCTRICO**

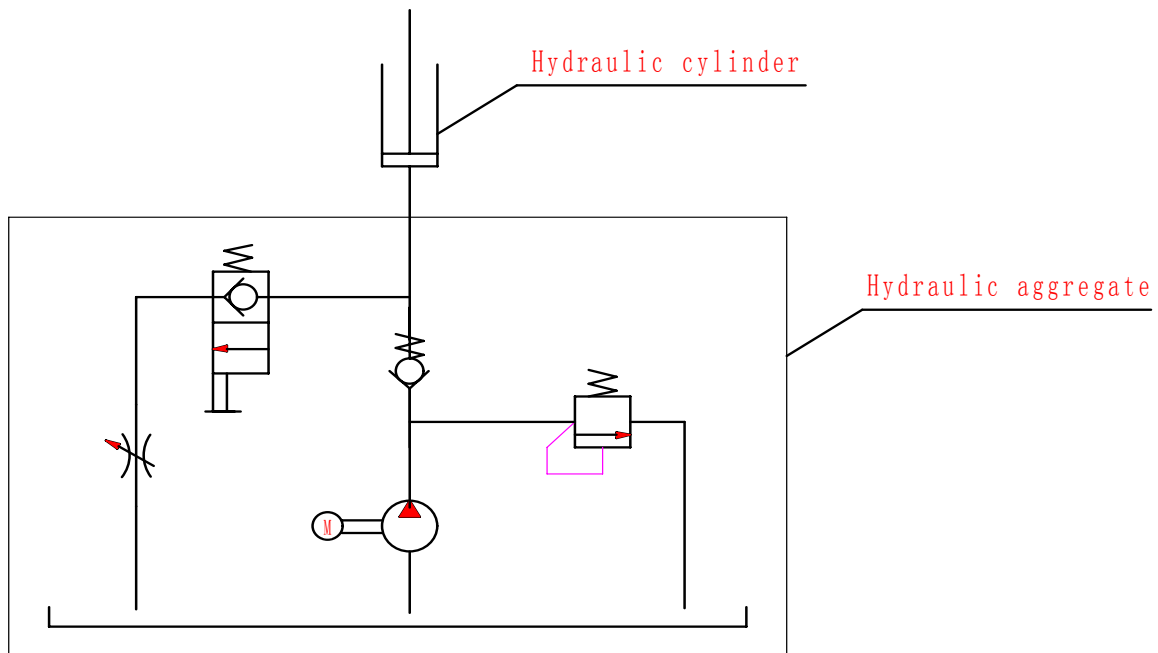

**9. NORMATIVA**

La transpaleta de pantógrafo cumple con los estándares de acuerdo con la normativa europea EN 1757-4 y EN 1175-1. La transpaleta MSA0120 es un modelo a seguir por las empresas en el cumplimiento de su responsabilidad de proporcionar un ambiente de trabajo cómodo y seguro de acuerdo con las directivas europeas.

Así mismo, cumple con las ISO 9001 / ISO 14001.